

SUPORE PARA MONTAGEM DE PAREDE GATEWAY IoT UNIVERSAL

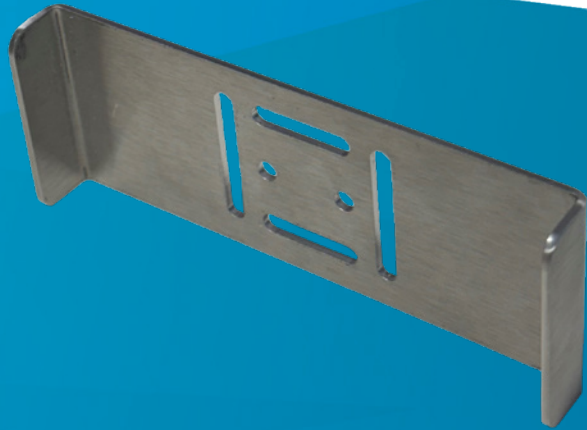

ESPECIFICAÇÕES TÉCNICAS

REFERÊNCIA

PA123792400

ESPECIFICAÇÕES

| | |
|------------|---|
| Material | Aço Inox AISI 316L |
| Dimensões | 160,5 x 50 x 17 mm |
| Peso | 130 g |
| Acessórios | Acessórios de montagem incluídos (parafusos e buchas, fita dupla face e abraçadeiras) |

TECHNICAL DRAWINGS

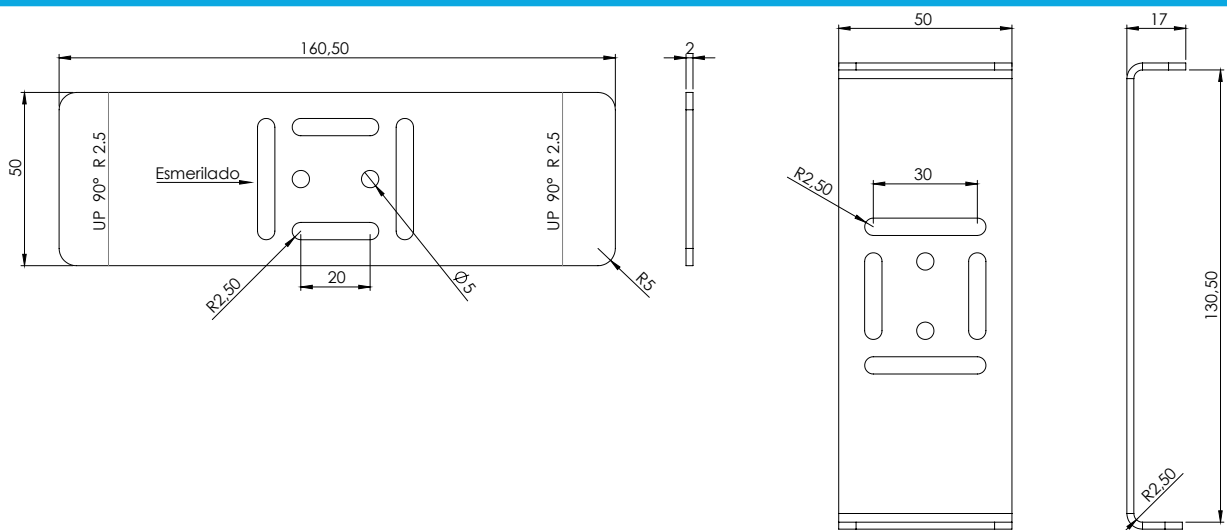

U_GATEWAY_WALL_MOUNT_P01A

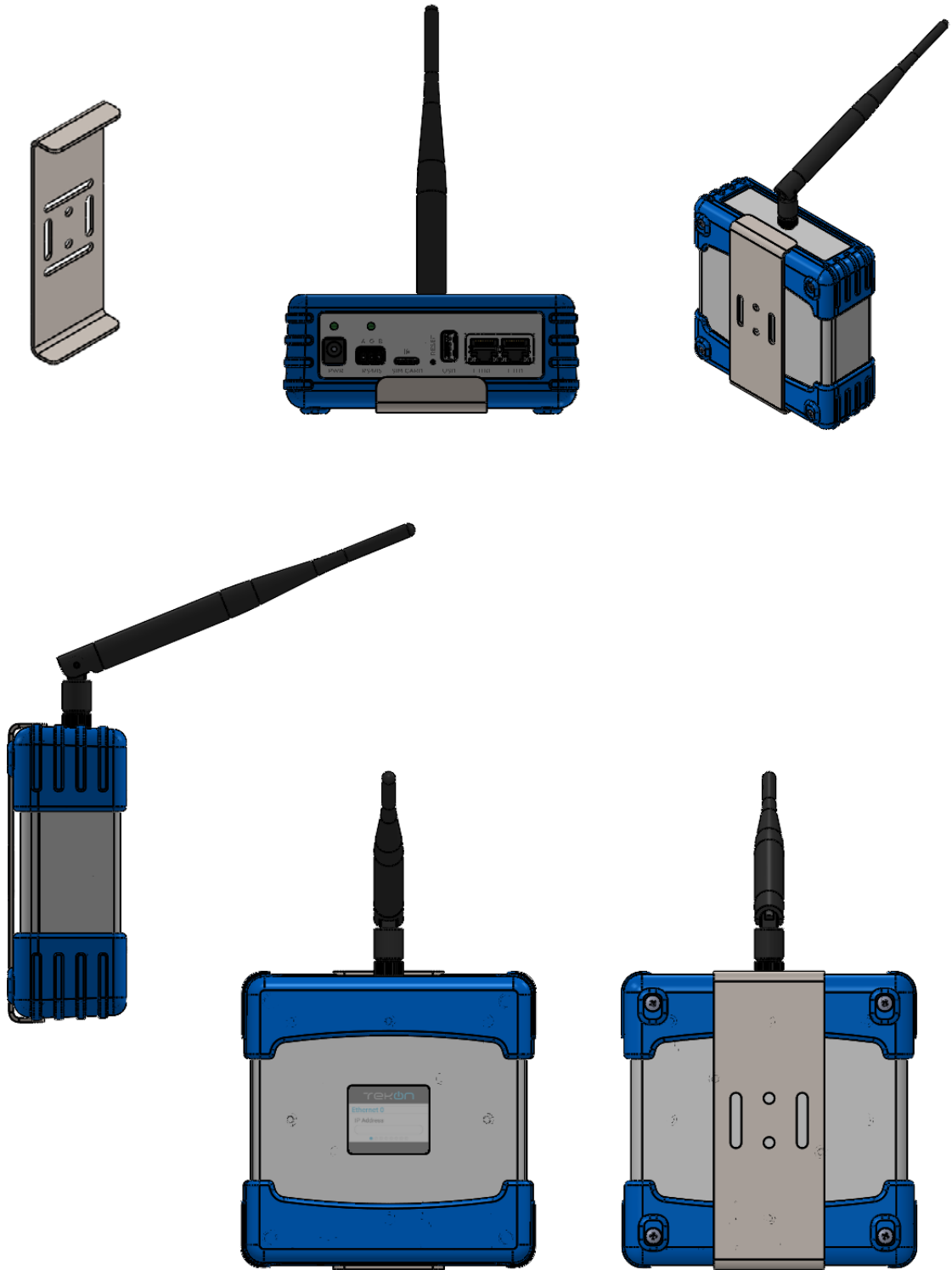

© BRESIMAR AUTOMAÇÃO, S.A., 2021

Todos os direitos reservados.

Os conteúdos que compõem este documento (textos, imagens, marcas, imagem corporativa, nome comercial, desenhos, descrições metodológicas e de produto, entre outros), bem como a sua estrutura e desenho, são da titularidade da Bresimar Automação, S.A. (daqui em diante designada Bresimar) ou, a mesma tem legitimidade para o seu uso, sendo estritamente proibida a modificação, exploração, reprodução, comunicação a terceiros ou distribuição da totalidade ou parte dos conteúdos do presente documento, sem o prévio consentimento expresso e por escrito da Bresimar.

A Bresimar não será responsável por qualquer reclamação, perda ou danos e prejuízos que resultem ou derivem de uma causa sobre a qual a Bresimar não tenha controlo, quer seja por actos ou omissões, incumprimento de contrato ou não cumprimento das leis aplicáveis por parte do Fornecedor, bem como pelas incidências causadas pelos sistemas do cliente.

TEKON ELECTRONICS
a brand of Bresimar Automação S.A.

Avenida Europa, 460
Quinta do Simão
3800-230 Aveiro
PORTUGAL

P.: +351 234 303 320
M.: +351 933 033 250
E.: sales@tekonelectronics.com

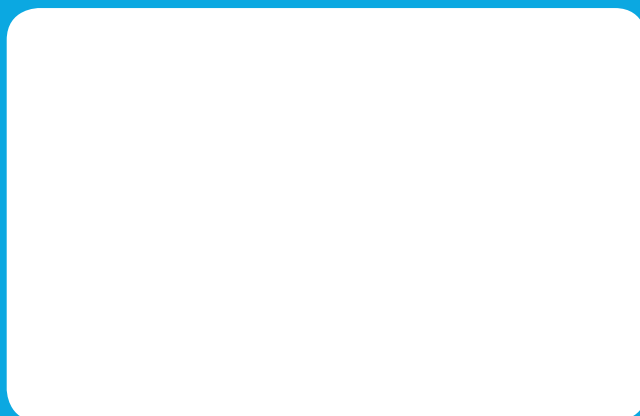

Cofinanciado por:



UNIÃO EUROPEIA
Fundo Europeu
de Desenvolvimento Regional